

Шлагбаум механический ручной

ПАСПОРТ-ИНСТРУКЦИЯ

Шлагбаум, модель

Заводской №

При продаже Шлагбаума продавец в присутствии потребителя должен проверить комплектность по Товарной накладной.

Торговая организация:

ПЕЧАТЬ

Подпись

Дата « _____ » _____ 2019 г.

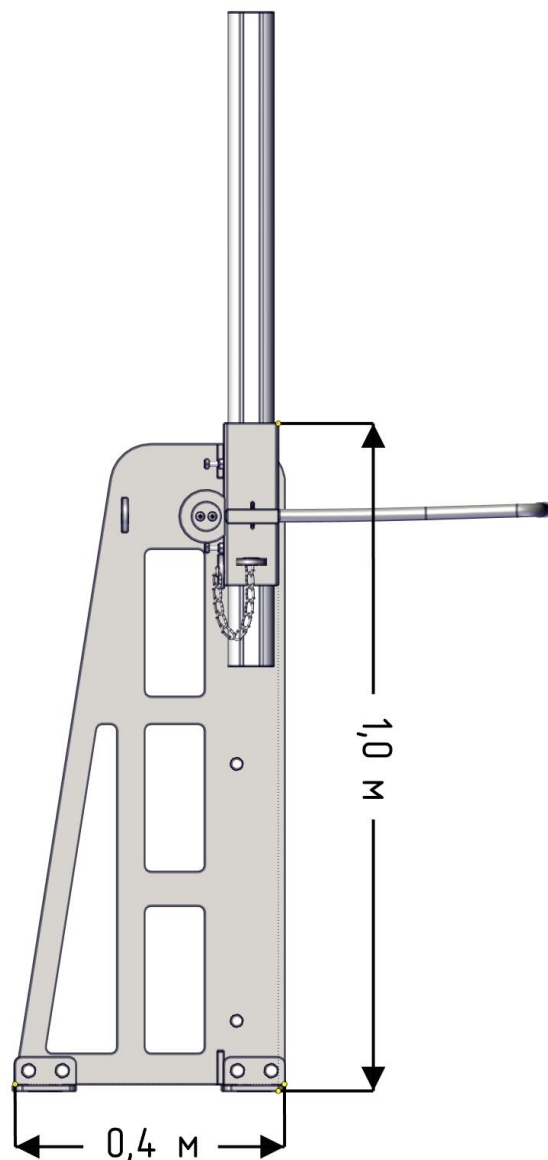

1

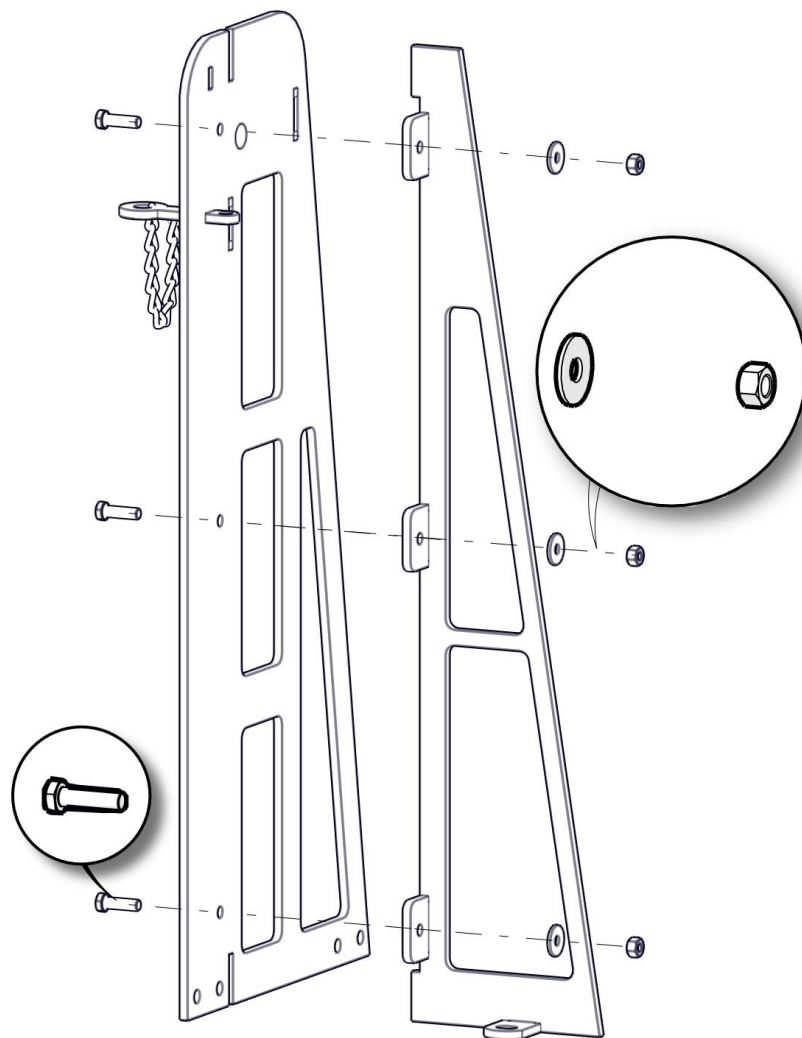

2

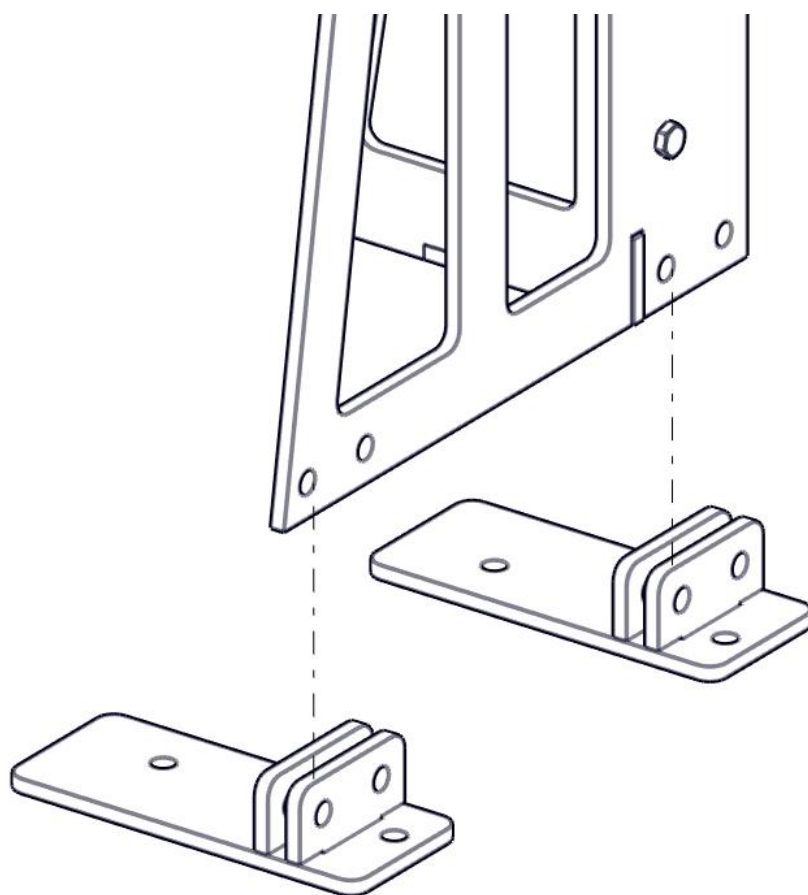

3

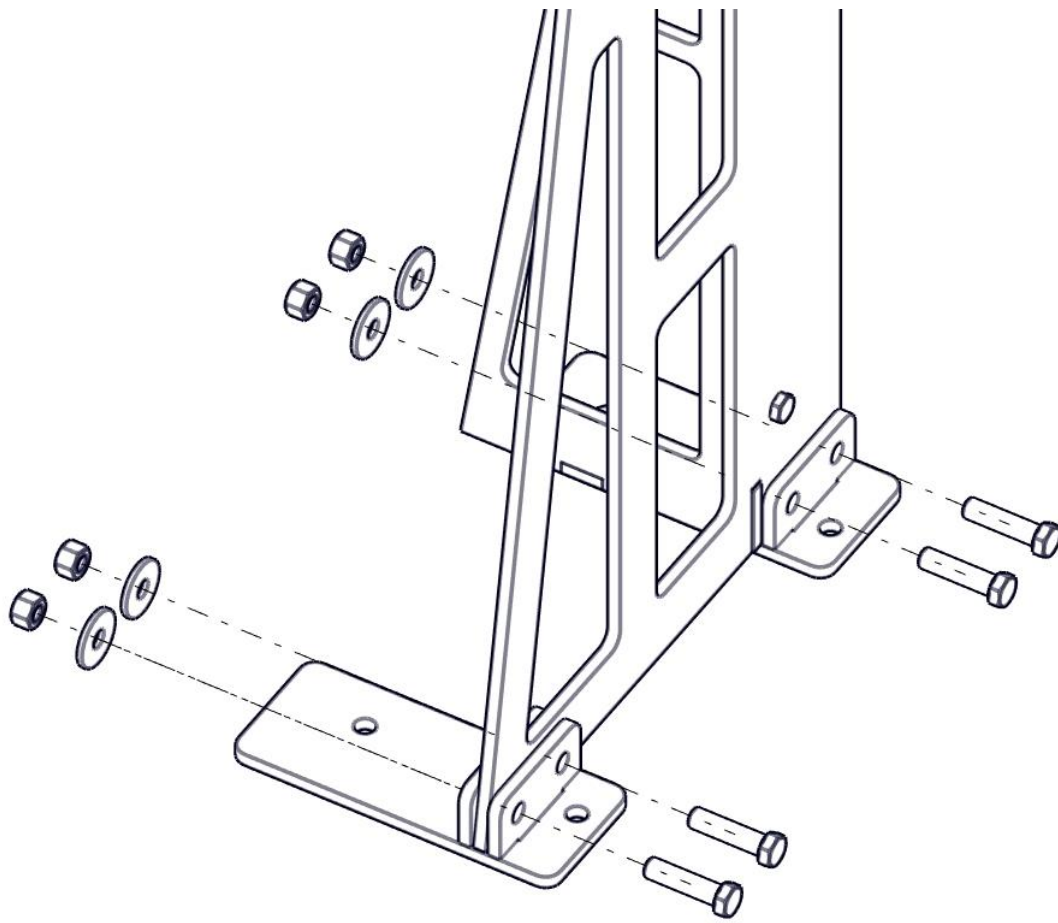

4

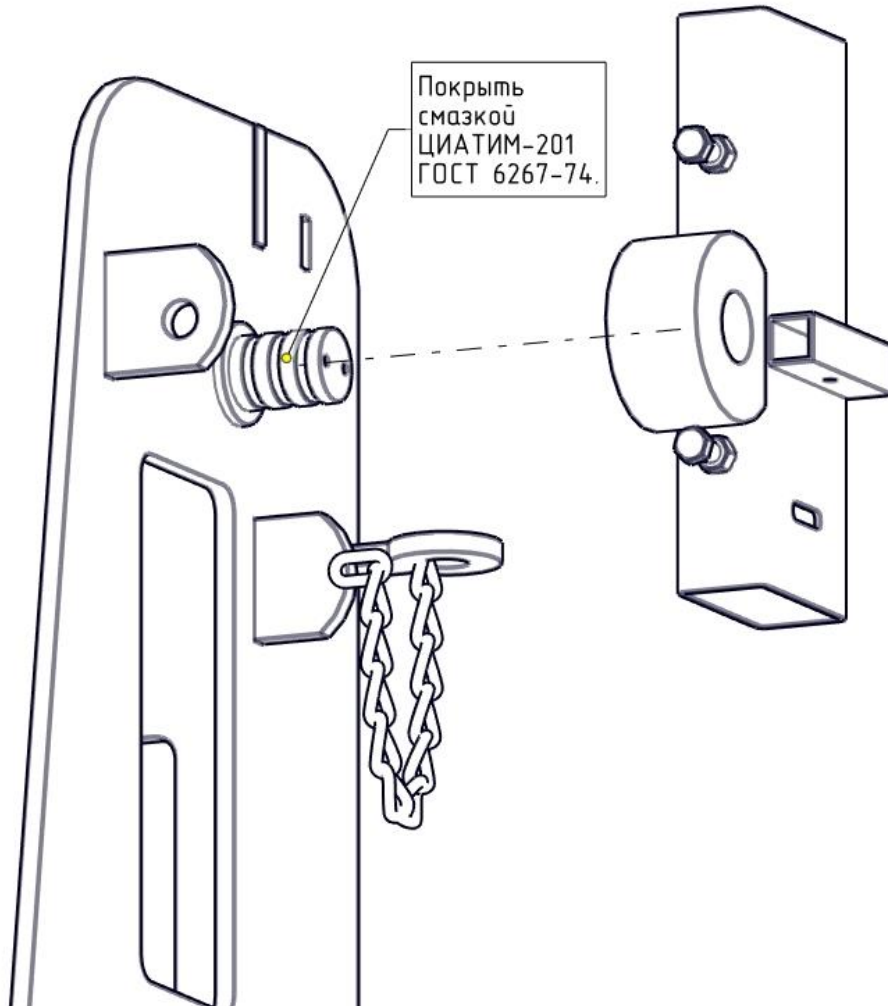

5

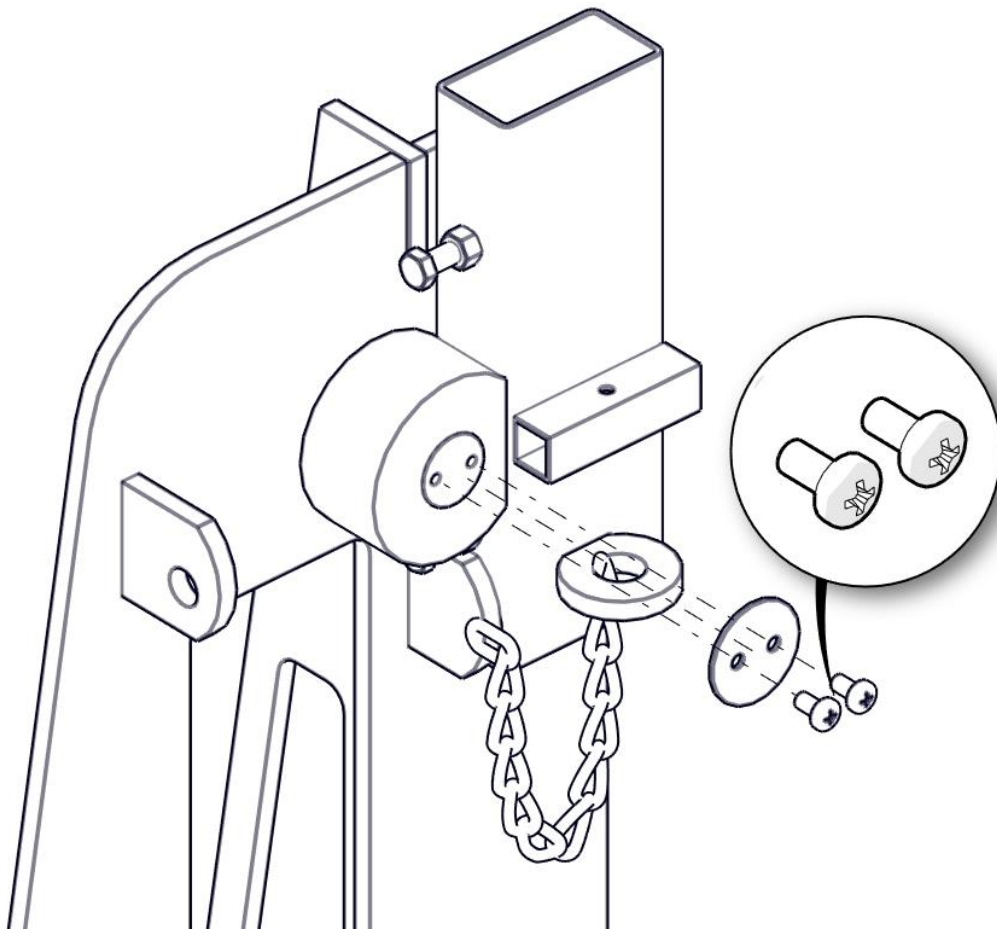

6

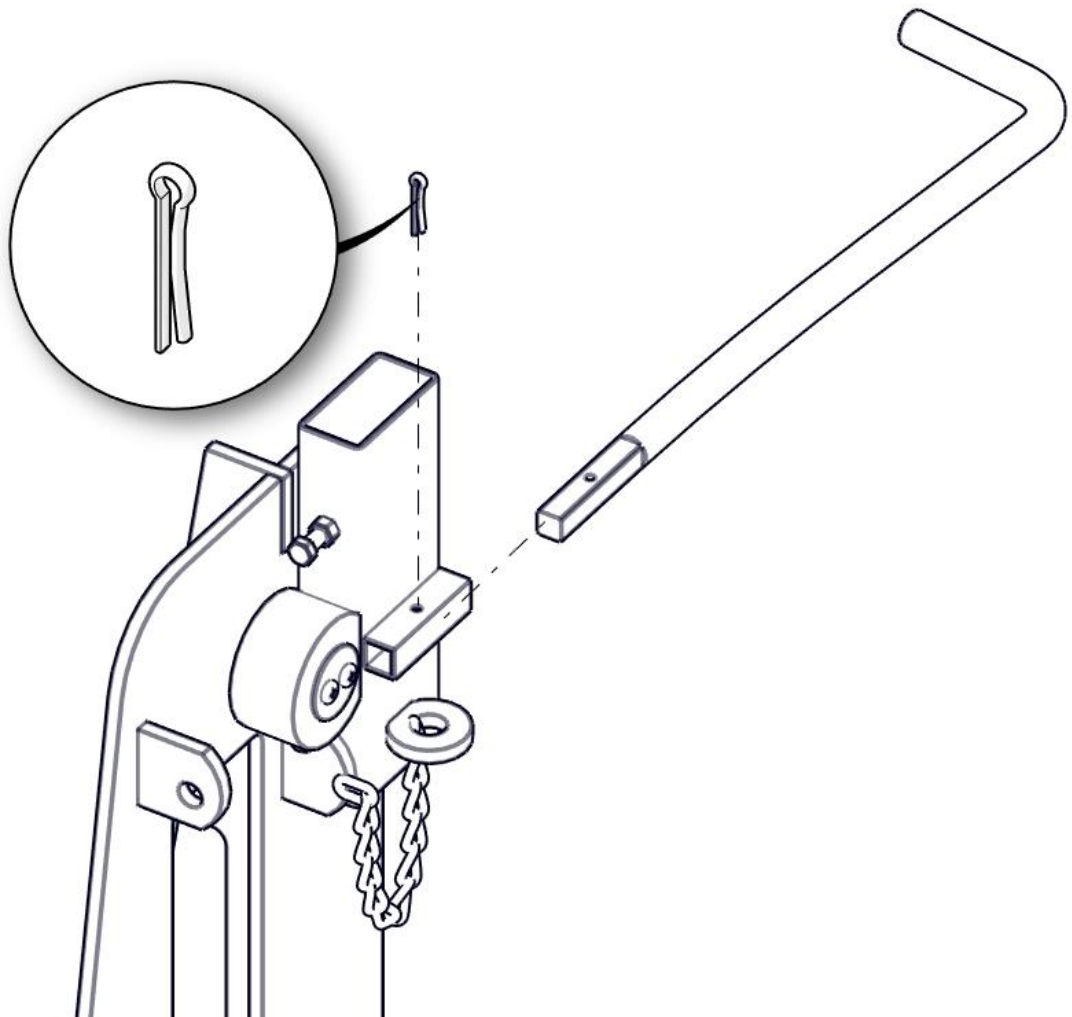

7

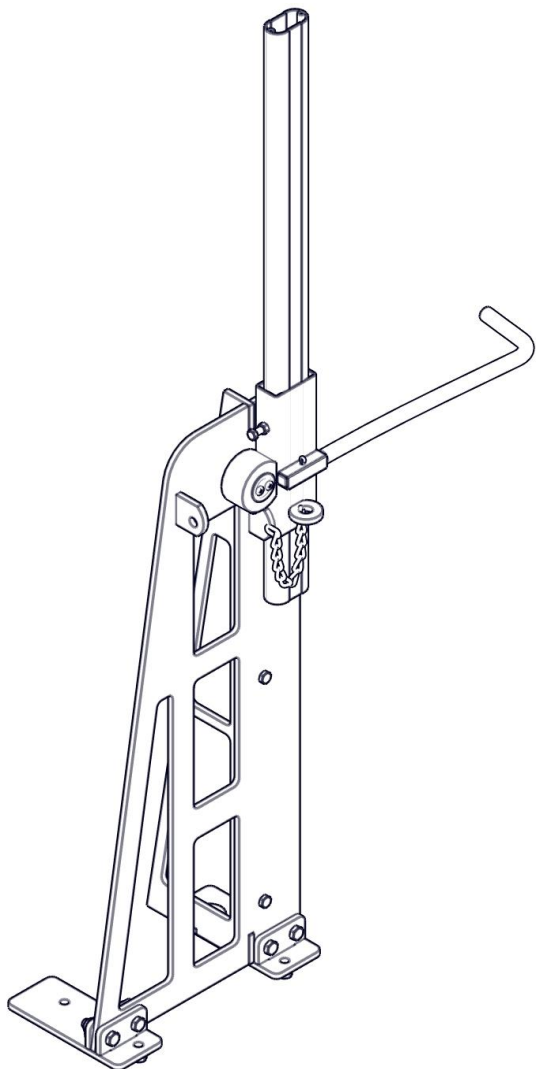
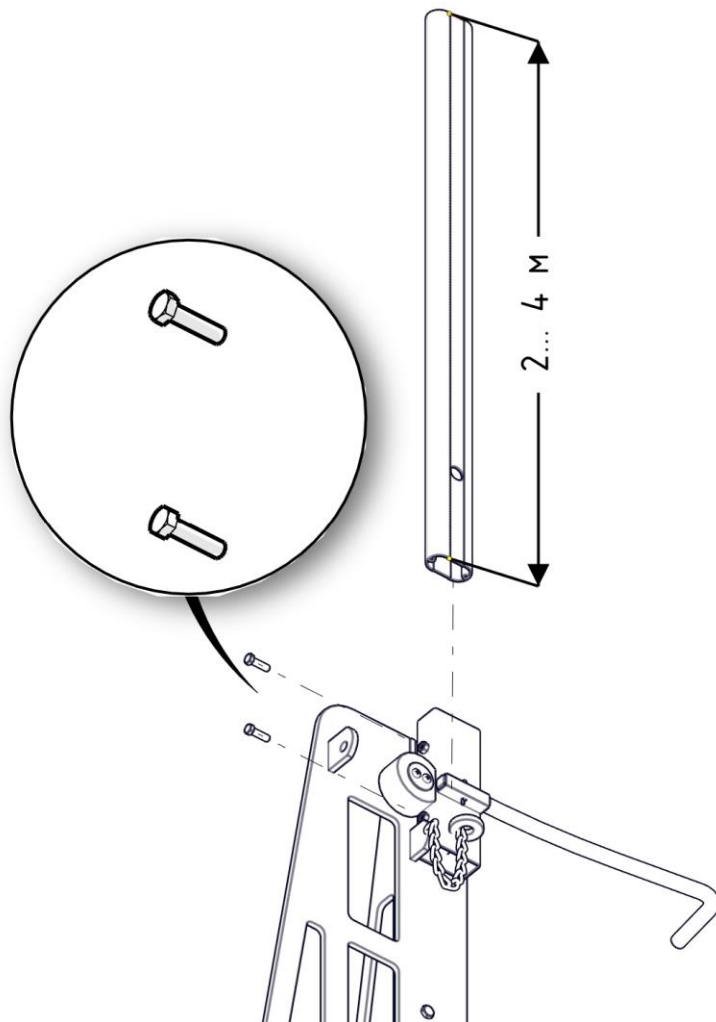

**Шлагбаум механический
ручной –
базовый комплект.**

По желанию заказчика
возможна комплектация
дополнительным
оборудованием:
Комплект
«Монтажное основание»

Комплет "Монтажное основание" - приобретается отдельно.

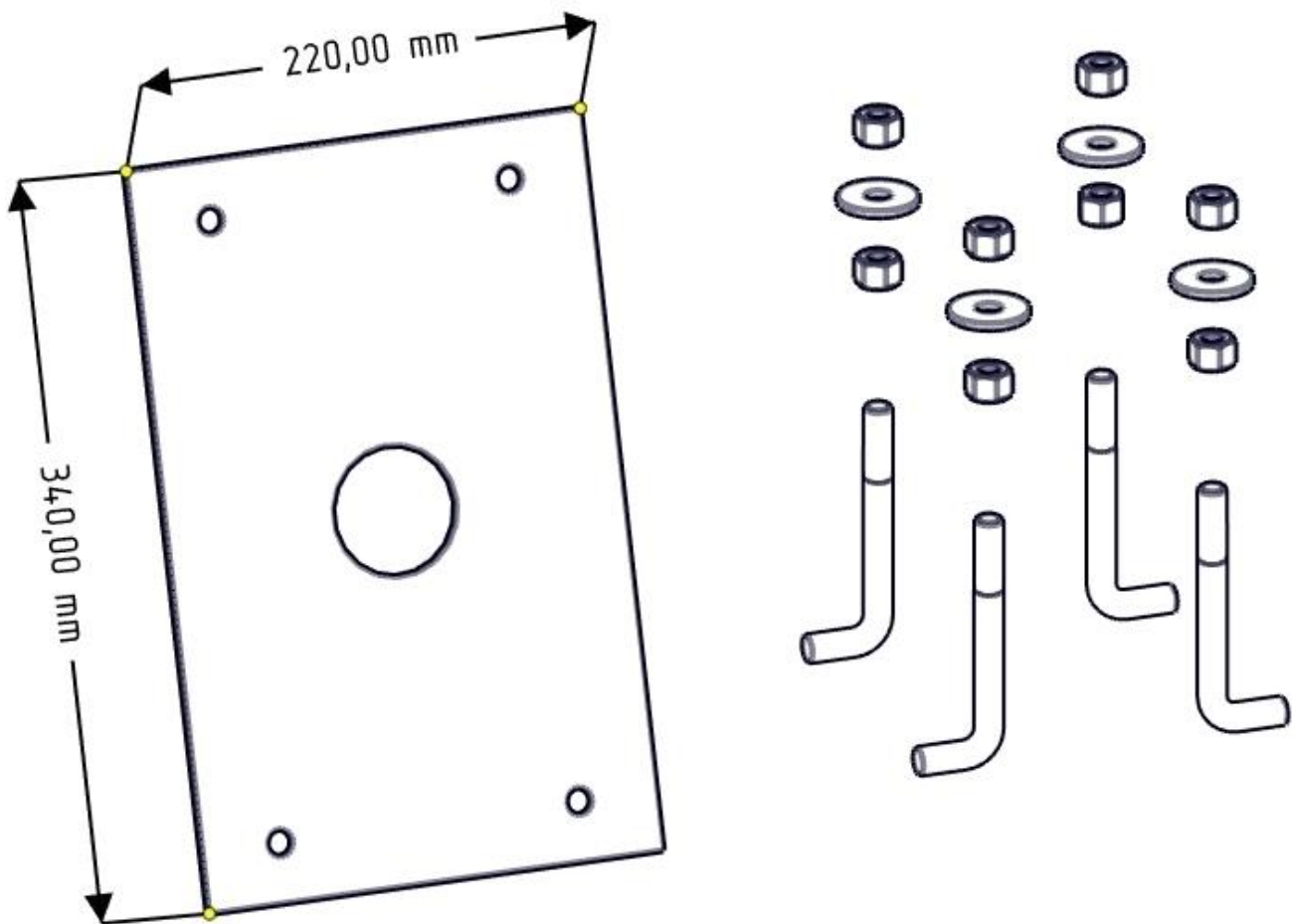
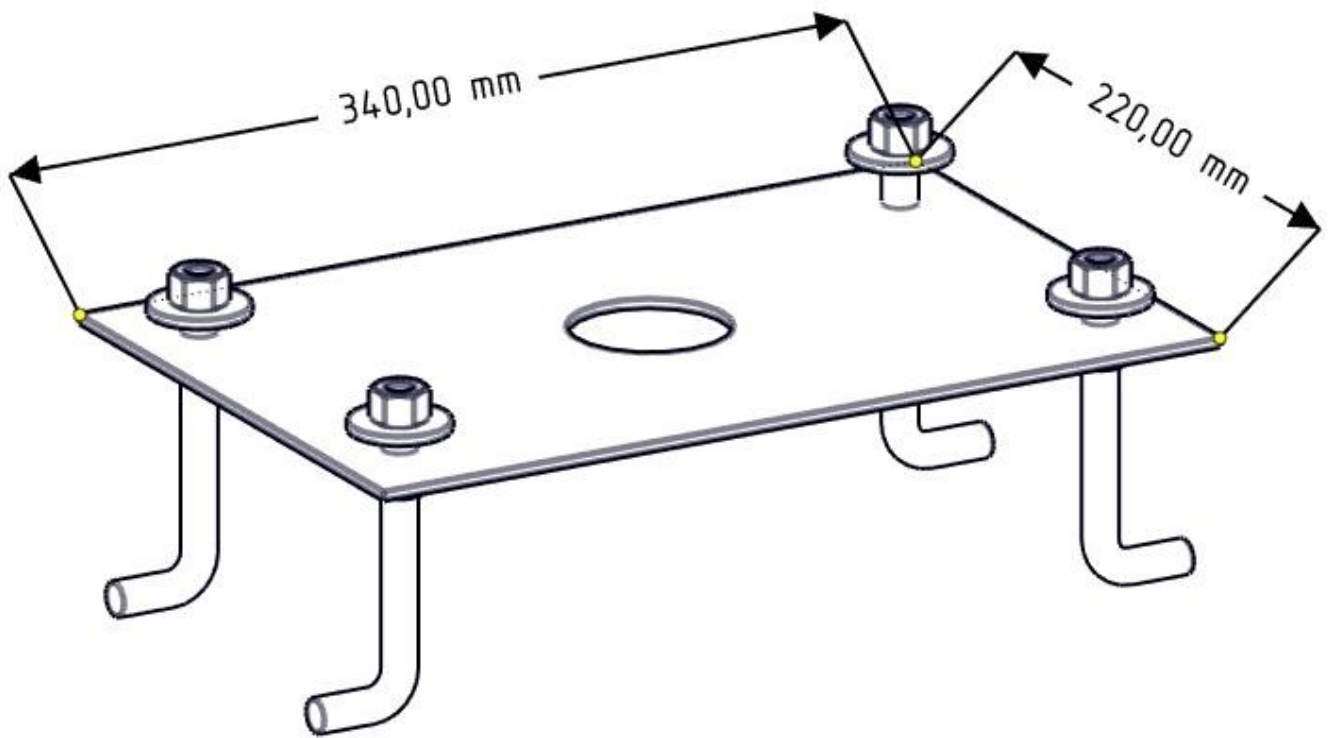

Установка комплекта «Монтажное основание»

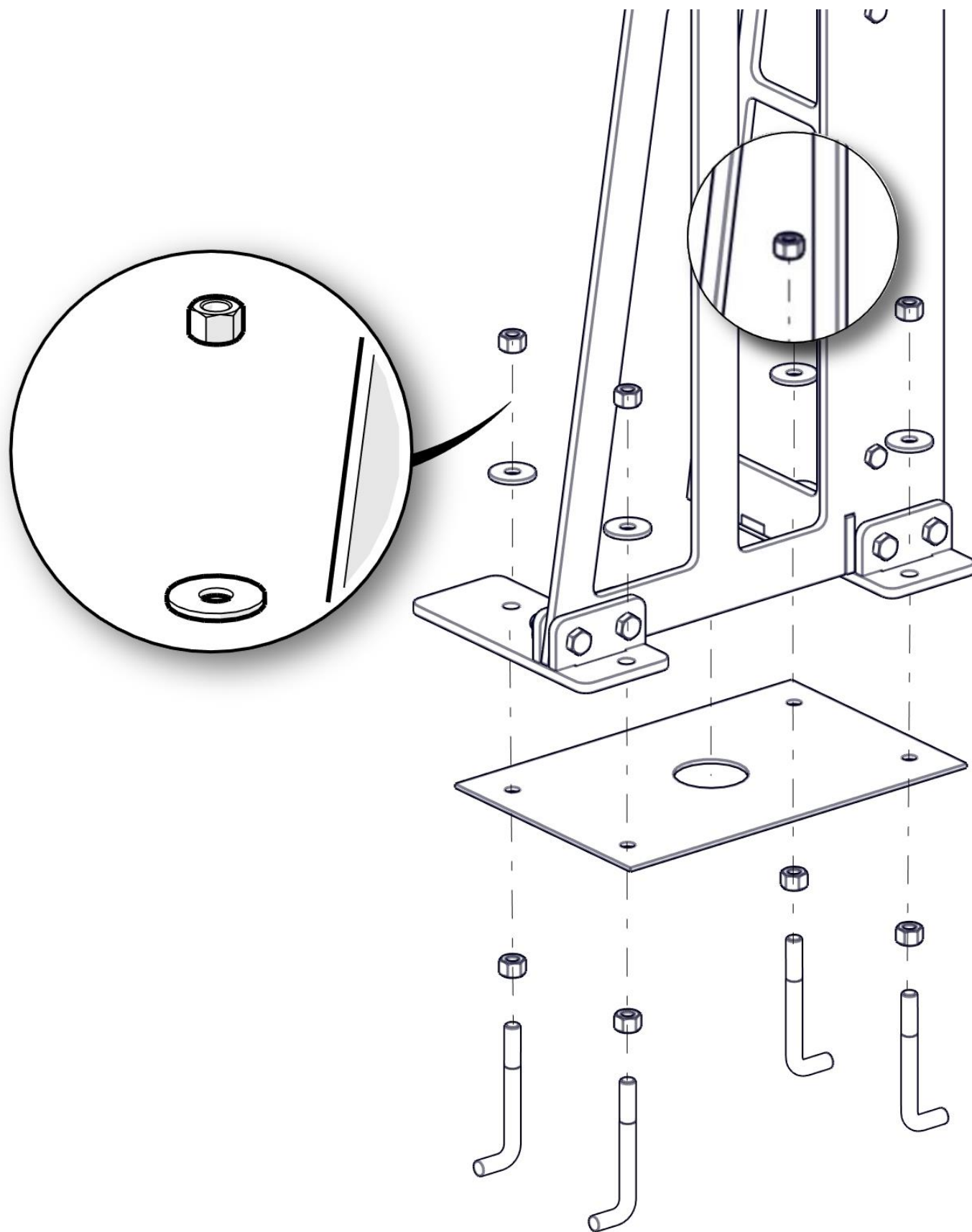

УСТАНОВКА ШЛАГБАУМА МЕХАНИЧЕСКОГО

1. Заливка фундамента под Комплект «Монтажное основание»

Шлагбаум следует установить на бетонный фундамент размером 500х500х500. При заливке необходимо использовать монтажный комплект: монтажную панель и анкера, при этом каждый анкер должен выступать над поверхностью фундамента своей резьбовой частью на высоту не менее 40 мм. Опорную стойку (если есть) следует забетонировать, либо, если используется стойка на анкерном креплении, закрепить с помощью анкерного крепежа на асфальт.

2. Регулировка положения стрелы

Ослабить болты (см. п.7). Передвинуть стрелу в нужное положение и затянуть болты.

ПРАВИЛА ХРАНЕНИЯ И ТРАНСПОРТИРОВАНИЯ

Хранить шлагбаум необходимо в закрытых помещениях с естественной вентиляцией и относительной влажностью не более 80%.

Транспортировать Шлагбаум следует в горизонтальном положении без нарушений упаковки и с соблюдением правил транспортирования и погрузочно-разгрузочных работ.